

SISTEMUL DE CANALIZARE DIN BETON SOMACO

BROȘURA DE PRODUS | MAI 2023



DE CE SĂ ALEGI SISTEMUL DE CANALIZARE DIN BETON SOMACO?

De ce Somaco?

1. Tehnologie germană ultraperformantă:

permite controlul parametrilor de calitate.

2. Gamă diversificată: datorită diversității gamei de produse, sistemul de canalizare Somaco oferă flexibilitate în stabilirea soluțiilor pentru toate tipurile de proiecte.

3. Consiliere: Somaco Grup Prefabricate a format o echipă de asistenți tehnici pentru a vă oferi cele mai bune soluții pentru proiectele dvs. de canalizare.

4. Soluții de la A la Z: Somaco oferă soluții complete pentru sistemul de canalizare: proiectare, execuție și transport la cerere.

5. Durata de viață: Sistemul de canalizare Somaco are garanție conform legii în condițiile

respectării instrucțiunilor de manipulare, depozitare, conservare, utilizare și montaj. Tehnologia și materiile prime utilizate cresc durata de viață a produselor Somaco până la 70 de ani.

6. Capacitate de producție:

minim 18.000 mc/an, în continuă dezvoltare.

7. Montaj:

ușor, simplu și cu risc redus de deteriorare în timpul instalării, conexiuni simple, gamă standardizată.

8. Produse conform standardelor europene:

Elementele sistemului de canalizare din beton sunt produse de Somaco Grup Prefabricate în conformitate cu standardele europene armonizate: SR EN 1916:2005 și SR EN 1916/AC:2008 (tuburi și accesorii de beton simplu, beton slab armat și beton armat), respectiv SR EN 1917:2005, SR EN 1917/AC:2008 (cămine de vizitare și cămine de racord sau inspecție de beton simplu, beton slab armat și beton armat).

Elementele prefabricate din beton sunt produse de Somaco în conformitate cu standardele europene armonizate. Produsele Somaco sunt realizate într-un **sistem de management integrat** calitate-mediu-securitate și sănătate ocupațională cu certificare SRAC CERT, organism de certificare europeană: Sistemul de Management al calității **SR EN ISO 9001:2015**, Sistemul de Management al Mediului **SR EN ISO 14001:2015** și Sistemul de Management al Securității și Sănătății Ocupaționale **SR ISO 45001:2018**.



AVANTAJELE SISTEMULUI DE CANALIZARE DIN BETON SOMACO



ECONOMIE

Tuburile și elementele de canalizare sunt economice pentru că au durată mare de viață și costuri reduse de întreținere. Fiind construite cu materiale naturale locale, au costuri de producție reduse.



DURABILITATE

Tuburile de canalizare din beton armat Somaco au o durată de viață de peste 70 ani, comparativ cu cele din PVC, a căror durată de viață este de doar 50 ani.



STABILITATE DIMENSIONALĂ, AUTOPORTANTĂ

Tuburile și elementele de canalizare sunt rigide, își păstrează forma în timpul încărcării, transportului instalării și exploatarei. Nu necesită lucrări suplimentare de protecție pentru a suporta sarcinile din mediul exterior, cum ar fi trafic etc.



STABILITATE POZIȚIONALĂ ȘI REZISTENȚĂ LA FLOTABILITATE

Greutatea semnificativă a tuburilor le conferă stabilitate pozițională. Își mențin forma și poziția în timpul instalării și exploatarei. Spre deosebire de alte tuburi de canalizare ușoare, nu sunt sensibile la ridicarea pânzei de apă freatică – nu se ridică deasupra solului.



REZISTENȚĂ LA COROZIUNE INTERIOARĂ ȘI EXTERIOARĂ

Tuburile de canalizare Somaco sunt recomandate pentru transportul oricărui tip de reziduuri menajere, chiar și atunci când pH-ul reziduurilor scade sub 4.5. Dacă se transportă reziduuri industriale deosebit de agresive – atunci tuburile trebuie protejate suplimentar împotriva coroziunii. Tuburile sunt rezistente la solvenți și agenți de curățare, la uleiuri minerale și de aceea sunt recomandate în zonele industriale, benzinării, stații de spălare, aeroporturi etc.



REZISTENȚĂ LA ABRAZIUNE

Tuburile din beton și beton armat Somaco au o structură omogenă și pereți cu grosimi mari, ceea ce le conferă o rezistență sporită la uzură. Tuburile rezistă la spălarea cu jet puternic de apă de peste 300 Bari.



REZISTENȚĂ LA TEMPERATURI RIDICATE

Tuburile și elementele de canalizare din beton și beton armat Somaco rezistă și la temperaturi de peste 1000°C, nu se deformează sau deteriorează (spre deosebire de cele din PVC). Nu sunt inflamabile, pentru că sunt produse din materiale anorganice. Chiar dacă prin sistemul de canalizare circulă materiale inflamabile, tuburile nu vor arde, nu vor genera gaze toxice și nu își vor degrada suprafața. De aceea este recomandat să se folosească tuburi din beton în benzinării, aeroporturi, drumuri intens traficate, autostrăzi sau linii ferate.



ETANȘEITATE

Tuburile Somaco sunt etanșe datorită garniturilor de cauciuc cu structură densă, fără goluri. Îmbinările sunt testate în condiții extreme, rezistă la presiuni de 1 Bar. Etanșeitarea este una dintre principalele noastre preocupări.



FAVORABIL HIDRAULIC

Viteza de curgere rămâne constantă atât în interiorul tuburilor cât și la nivelul căminelor de canalizare Somaco.



VARIETATE DIMENSIONALĂ

Tuburile de canalizare Somaco sunt produse cu diferite lungimi și diametre. Căminele sunt disponibile de diferite mărimi și forme, adaptate proiectului beneficiarului, oferind maxim de flexibilitate în proiectare.



PRODUSE ECOLOGICE

Tuburile și elementele de canalizare Somaco sunt produse din materiale naturale, care pot fi reciclate ulterior sau refolosite ca materiale de construcții. Producția tuburilor din beton implică un consum energetic redus față de alte materiale.

COMPONENTELE SISTEMULUI DE CANALIZARE SOMACO

Sistemul de canalizare din beton produs de Somaco Grup Prefabricate se compune din tuburi de canalizare din beton, cămine din beton, garnituri de etanșare și accesorii.

1. TUBURI CANALIZARE DIN BETON

Tuburile de canalizare sunt destinate pentru rețele de canalizare sau de evacuare ape uzate, precum și aerarea și ventilarea acestora și pentru rețele de canalizare sub părțile carosabile, suprafețe de staționare, acostamente stabilizate și la exteriorul clădirilor.



1.1. Tuburi cu mufă din beton armat

DENUMIRE PRODUS	Ø interior (mm)	Ø exterior (mm)	Ø mufă (mm)	Lungime mufă (mm)	Lungime nominală (mm)	Lungime totală (mm)	Masa (kg)
TUB TJ 400/2500	400	530	700	320	2500	2600	725
TUB TJ 500/2500	500	650	794	399	2500	2600	911
TUB TJ 600/2500	600	770	900	345	2500	2600	1225
TUB TJ 800/2500	800	1000	1170	420	2500	2600	2050
TUB TJ 1000/2500	1000	1240	1435	475	2500	2620	3050
TUB TJ 1200/2500	1200	1470	1690	530	2500	2620	4075
TUB TJ 1500/2000	1500	1800	N/A	N/A	2000	2030	3900

1.2. Tuburi de conectare tip cep-cep și mufă-cep din beton armat

Tuburile se armeană cu carcasă de oțel sudată. Tuburile cu diametrul de 400, 600, 800, 1000 și 1200 mm sunt armate conform SR EN 1916:2005 și SR EN 1916/AC/2008. Armarea poate fi adaptată în funcție de cerințele proiectului.



DENUMIRE PRODUS	Ø interior (mm)	Ø exterior (mm)	Ø mufă (mm)	Lungime mufă (mm)	Lungime nominală (mm)	Lungime totală (mm)	Masa (kg)
TUB TJ 400/1000 cep-cep	400	530	490	65	1000	1000	237
TUB TJ 400/1000 mufă-cep	400	530	700	320	1000	1200	370
TUB TJ 600/1000 cep-cep	600	770	725	85	1000	1000	457
TUB TJ 600/1000 mufă-cep	600	770	900	345	1000	1200	540
TUB TJ 800/1000 cep-cep	800	1000	960	100	1000	1000	707
TUB TJ 800/1000 mufă-cep	800	1000	1170	420	1000	1200	991
TUB TJ 1000/1000 cep-cep	1000	1240	1180	120	1000	1000	1055
TUB TJ 1000/1000 mufă-cep	1000	1240	1435	475	1000	1200	1468
TUB TJ 1200/1000 cep-cep	1200	1470	1410	135	1000	1000	1415
TUB TJ 1200/1000 mufă-cep	1200	1470	1690	530	1000	1200	1953

2. CĂMINE DE VIZITARE DIN BETON

Căminele de vizitare se utilizează pentru: facilitarea accesului la rețelele de canalizare sau evacuarea apelor, precum și aerarea, ventilarea și curățarea acestora, pentru schimbarea direcției și a nivelului.

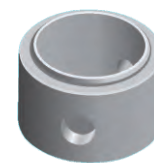

2.1. Elemente de bază pentru cămine cu diametrul de 800, 1000 și 1200 mm.

DENUMIRE PRODUS	Ø interior (mm)	Ø exterior (mm)	Grosime (mm)	Înălțime interioară (mm)	Înălțime exterioară (mm)	Masa (kg)
RADIER RJ 800x400x140	800	1080	140	400	632	750
RADIER RJ 800x600x140	800	1080	140	600	832	1200
RADIER RJ 800x800x140	800	1080	140	800	1032	1400
RADIER RJ 800x1000x140	800	1080	140	1000	1232	1600
RJ 1000x600x120 RO	1000	1240	120	600	832	1075
RJ 1000x800x120 RO	1000	1240	120	800	1032	1300
RJ 1000x1000x120 RO	1000	1240	120	1000	1232	1500
RADIER RJ 1000x600x140	1000	1280	140	600	832	1200
RADIER RJ 1000x800x140	1000	1280	140	800	1032	1440
RADIER RJ 1000x1000x140	1000	1280	140	1000	1232	1680
RADIER RJ 1000x600x180	1000	1360	180	600	832	1397
RADIER RJ 1000x800x180	1000	1360	180	800	1032	1644
RADIER RJ 1000x1000x180	1000	1360	180	1000	1232	1821
RADIER RJ 1200x600x200	1200	1600	200	600	834	1979
RADIER RJ 1200x800x200	1200	1600	200	800	1034	2314
RADIER RJ 1200x1000x200	1200	1600	200	1000	1234	2573
RADIER RJ 1200x1200x200	1200	1600	200	1200	1434	2768

2.2. Elemente de bază cu hidraulică pentru cămine cu diametrul de 800, 1000 și 1200 mm.

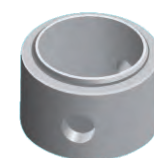

DENUMIRE PRODUS	Ø interior (mm)	Ø exterior (mm)	Grosime (mm)	Înălțime interioară (mm)	Înălțime exterioară (mm)	Masa (kg)
RADIER RJ 800x400x140 HIDRA	800	1080	140	400	632	750
RADIER RJ 800x600x140 HIDRA	800	1080	140	600	832	1200
RADIER RJ 800x800x140 HIDRA	800	1080	140	800	1032	1400
RADIER RJ 800x1000x140 HIDRA	800	1080	140	1000	1232	1600
RJ 1000x600x120 HIDRA RO	1000	1240	120	600	832	1250
RJ 1000x800x120 HIDRA RO	1000	1240	120	800	1032	1475
RJ 1000x1000x120 HIDRA RO	1000	1240	120	1000	1232	1675
RADIER RJ 1000x600x140 HIDRA	1000	1280	140	600	832	1200
RADIER RJ 1000x800x140 HIDRA	1000	1280	140	800	1032	1440
RADIER RJ 1000x1000x140 HIDRA	1000	1280	140	1000	1232	1680

RADIER RJ 1000x600x180 HIDRA	1000	1360	180	600	832	1397
RADIER RJ 1000x800x180 HIDRA	1000	1360	180	800	1032	1644
RADIER RJ 1000x1000x180 HIDRA	1000	1360	180	1000	1232	1821
RADIER RJ 1200x800x200 HIDRA	1200	1600	200	800	1034	2314
RADIER RJ 1200x1000x200 HIDRA	1200	1600	200	1000	1234	2573
RADIER RJ 1200x1200x200 HIDRA	1200	1600	200	1200	1434	2768

2.3. Placă de reducție intermediară din beton simplu pentru cămine cu garnitură

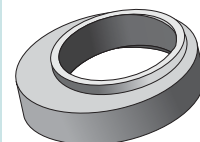

DENUMIRE PRODUS	Ø interior (mm)	Ø exterior (mm)	Înălțime nominală (mm)	Înălțime totală (mm)	Masa (kg)
PLACĂ REDUCȚIE INTERMEDIARĂ 1000/800x250	1000/800	1240	250	320	450
PLACĂ REDUCȚIE INTERMEDIARĂ 1200/1000x250	1200/1000	1440	250	320	450
PLACĂ REDUCȚIE INTERMEDIARĂ 1200/800x250	1200/800	1470	250	320	675

2.4 Con reducție din beton simplu pentru cămine cu garnitură de la diametrul 1000 la 800 mm

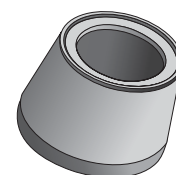

DENUMIRE PRODUS	Ø interior (mm)	Ø exterior (mm)	Înălțime nominală (mm)	Înălțime totală (mm)	Masa (kg)
CON REDUCȚIE 1000/800	1000/800	1240/1040	750	810	720

2.5. Con excentric din beton pentru cămine cu diametrul de 800, 1000 și 1200 mm

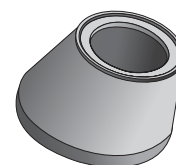

DENUMIRE PRODUS	Ø interior (mm)	Ø exterior (mm)	Înălțime nominală (mm)	Înălțime totală (mm)	Masa (kg)
CON CK 625x800x600	800/625	1040/865	600	670	504
CON CK 625x1000x600	1000/625	1240/865	600	670	576
CON CK 625x1200x600	1200/625	1470/895	600	680	720



2.6. Elemente drepte cu cep și buză din beton simplu pentru cămine cu diametrul de 800, 1000 și 1200 mm

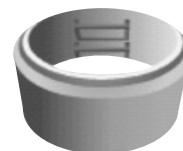

DENUMIRE PRODUS	Ø interior (mm)	Ø exterior (mm)	Înălțime nominală (mm)	Înălțime totală (mm)	Masa (kg)
INEL IK 800x250x120	800	1040	250	315	240
INEL IK 800x500x120	800	1040	500	565	408
INEL IK 800x750x120	800	1040	750	815	624
INEL IK 800x1000x120	800	1040	1000	1065	840
INEL IK 1000x250x120	1000	1240	250	315	264
INEL IK 1000x500x120	1000	1240	500	565	504
INEL IK 1000x750x120	1000	1240	750	815	768
INEL IK 1000x1000x120	1000	1240	1000	1065	1032
INEL IK 1200x250x135	1200	1470	250	325	336
INEL IK 1200x500x135	1200	1470	500	575	672
INEL IK 1200x750x135	1200	1470	750	825	1032
INEL IK 1200x1000x135	1200	1470	1000	1075	1368

2.7. Inel de ajustare din beton (inel aducere la cotă) pentru toată gama de cămine.

Inelele de ajustare sunt utilizate pentru aducerea căminului la cota stabilită în proiect.



DENUMIRE PRODUS	Ø interior (mm)	Ø exterior (mm)	Înălțime nominală (mm)	Masa (kg)
INEL DE ADUCERE LA COTĂ H=50	625	865	50	36
INEL DE ADUCERE LA COTĂ H=100	625	865	100	60

2.8. Element de acoperire: ansamblul ramă – capac de fontă pentru cămine cu diametrul de 800, 1000 și 1200 mm



DENUMIRE PRODUS	Tip ansamblu	Ø interior (mm)	Ø exterior (mm)	Înălțime nominală (mm)	Masa (kg)
ANSAMBLU RC NECAROSABIL 125kN	necarosabil	610	733	60	29
ANSAMBLU RC CAROSABIL 400kN	carosabil	604	785	100	45

2.9. Placă acoperire cămin din beton armat pentru cămine cu diametrul de 800, 1000 și 1200 mm

La cerere se execută și plăci de acoperire rectangulare din beton armat pentru cămine.

La cerere se execută plăci de acoperire cămin cu înălțime variabilă. Capacul poate fi centrat sau excentric.

De asemenea, se pot executa plăci de acoperire rectangulare cu dimensiunile cerute de client.

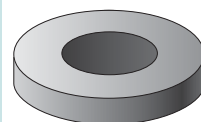

DENUMIRE PRODUS	Ø interior (mm)	Ø exterior (mm)	Înălțime nominală (mm)	Masa (kg)
PLACĂ ACOPERIRE CAROSABILĂ 800/200	625	1040	200	375
PLACĂ ACOPERIRE CAROSABILĂ 1000/200	625	1240	200	500
PLACĂ ACOPERIRE CAROSABILĂ 1200/200	625	1470	200	875
PLACĂ ACOPERIRE NECAROSABILĂ 800/150	625	1040	150	204
PLACĂ ACOPERIRE NECAROSABILĂ 1000/150	625	1240	150	375
PLACĂ ACOPERIRE NECAROSABILĂ 1200/150	625	1470	150	625

3. GARNITURI DE ETANȘARE PENTRU CĂMINE ȘI TUBURI

3.1. Garnituri de etanșare tuburi cu DN 400, 600, 800, 1000 și 1200 mm

GARNITURI ETANȘARE TUBURI DE CANALIZARE	Ø interior (mm)
GARNITURĂ TUBURI GRS DN 400	400
GARNITURĂ TUBURI GRS DN 600	600
GARNITURĂ TUBURI GRS DN 800	800
GARNITURĂ TUBURI GRS DN 1000	1000
GARNITURĂ TUBURI GRS DN 1200	1200

3.2. Garnituri de etanșare pentru cămine cu dn 800, 1000 și 1200 mm

DENUMIRE PRODUS	Ø interior (mm)
GARNITURĂ CĂMIN SG DN 800	800
GARNITURĂ CĂMIN SG DN 1000	1000
GARNITURĂ CĂMIN SG DN 1200	1200

4. ALTE COMPONENTE PENTRU SISTEME DE CANALIZARE

4.1. Piese de trecere din PVC înglobate în radiere

GARNITURI ETANȘARE TUBURI DE CANALIZARE	Ø interior (mm)
PIESĂ CONECTARE PTPVC DN110	110
PIESĂ CONECTARE PTPVC DN125	125
PIESĂ CONECTARE PTPVC DN160	160
PIESĂ CONECTARE PTPVC DN200	200
PIESĂ CONECTARE PTPVC DN250	250
PIESĂ CONECTARE PTPVC DN315	315
PIESĂ CONECTARE PTPVC DN400	400
PIESĂ CONECTARE PTPVC DN500	500

4.2. Dispozitive de manipulare și montaj cămine: Dispozitive cu 3 Brațe pentru inele, radiere și conuri

DENUMIRE PRODUS
DISPOZITIV MANIPULARE DMC 1.5T-40-120
DISPOZITIV MANIPULARE DMC 3T-60-180
DISPOZITIV MANIPULARE DMC 3T-90-200

4.3. Alte accesorii

DENUMIRE PRODUS	Înălțime (mm)	Lățime (mm)
TREAPTĂ METALICĂ CU PROTECȚIE PVC PENTRU CĂMINE	330	60

Somaco Grup Prefabricate oferă soluții complete pentru sisteme de canalizare din beton, livrează și elemente adiționale la cerere.

COMPONENTELE SISTEMULUI DE CANALIZARE:

1. Tuburi de canalizare cu mufă, tip cep-cep și mufă-cep, din beton simplu și beton armat

2. Cămine de vizitare cu trepte

- Element de bază pentru cămine – posibilități de racordare pentru toate tipurile de tuburi de canalizare
- Element drept cu cep și buză din beton simplu
- Placă reducție
- Con reducție
- Con excentric din beton simplu
- Inel de ajustare din beton
- Placă acoperire cămin din beton armat
- Ansamblul ramă – capac de fontă pentru cămine

3. Garnituri de etansare pentru camine și tuburi

4. Alte componente pentru sisteme de canalizare

COMPONENTE SISTEM CANALIZARE

Cămin cameră de lucru Ø 1000 mm și coș acces 800 mm

1. element de bază (radier)
2. element de reducție intermediar
3. elemente drepte (înele)
4. con excentric
5. inel de ajustare (aducere la cotă)
6. ramă cu capac de fontă

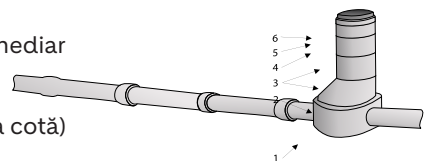

Cămin Ø 1000 mm; Ø 1200 mm

7. element de bază
8. element drept
9. con excentric
10. inel de ajustare (aducere la cotă)
11. ramă cu capac de fontă

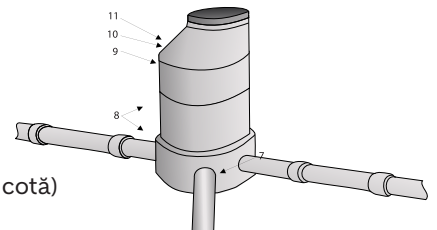

5. ELEMENTE PENTRU CĂMINE ȘI BAZINE DIN BETON ARMAT CU DIMENSIUNI MARI

Domenii de utilizare: elemente pentru cămine care permit racordarea de tuburi și accesul la rețelele de canalizare; bazine din beton pentru fose septice, separatoare de hidrocarburi și separatoare de grăsimi; elemente pentru stațiile de pompare, cămine de apometre sau cămine de tragere și/sau racordare pentru rețelele electrice subterane de joasă, medie și înaltă tensiune.

Aceste elemente sunt certificate SRAC CERT.

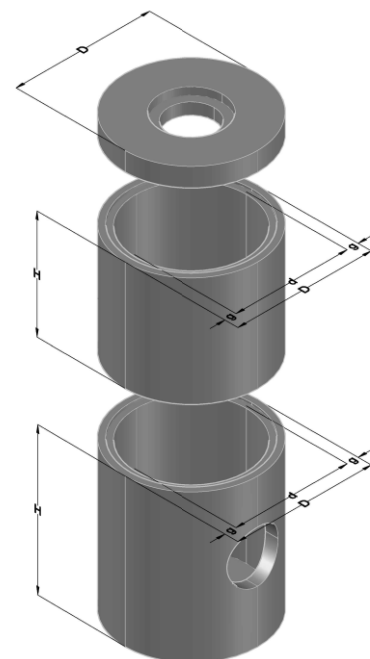

5.1. Elemente pentru cămine și bazine circulare

5.1.1. Elemente de bază pentru cămine armate circulare cu diametrul de 1500, 2000 și 2500 mm

DENUMIRE PRODUS	Ø interior (mm)	Ø exterior (mm)	Grosime (mm)	Înălțime interior (mm)	Înălțime exterior (mm)	Masa (kg)
RADIER BAZINCIRCULAR 1500X1500X150	1500	1800	150	1500	1680	3900
RADIER BAZIN CIRCULAR 1500X2000X150	1500	1800	150	2000	2180	4875
RADIER BAZIN CIRCULAR 2000X1500X150	2000	2300	150	1500	1680	5400
RADIER BAZIN CIRCULAR 2000X2000X150	2000	2300	150	2000	2180	6675
RADIER BAZIN CIRCULAR 2000X2500X150	2000	2300	150	2500	2680	7950
RADIER BAZIN CIRCULAR 2500X1500	2500	2800	150	1500	1680	7050
RADIER BAZIN CIRCULAR 2500X2000	2500	2800	150	2000	2180	8600
RADIER BAZIN CIRCULAR 2500X2500	2500	2800	150	2500	2680	10175



5.1.2. Elemente drepte pentru cămine armate cu diametrul de 1500, 2000 și 2500 mm

DENUMIRE PRODUS	Ø interior (mm)	Ø exterior (mm)	Înălțime nominală (mm)	Înălțime totală (mm)	Masa (kg)
INEL BAZIN CIRCULAR 1500X500	1500	1800	500	560	975
INEL BAZIN CIRCULAR 1500X1000	1500	1800	1000	1060	1950
INEL BAZIN CIRCULAR 500X1500	1500	1800	1500	1560	2925
INEL BAZIN CIRCULAR 1500X2000	1500	1800	2000	2060	3900
INEL BAZIN CIRCULAR 2000X500	2000	2300	500	560	1275
INEL BAZIN CIRCULAR 2000X1000	2000	2300	1000	1060	2550
INEL BAZIN CIRCULAR 2000X1500	2000	2300	1500	1560	3800
INEL AZIN CIRCULAR 2000X2000	2000	2300	2000	2060	5075
INEL BAZIN CIRCULAR 2000X2500	2000	2300	2500	2560	6350
INEL BAZIN CIRCULAR 2500X500	2500	2800	500	560	1550
INEL BAZIN CIRCULAR 2500X1000	2500	2800	1000	1060	3125
INEL BAZIN CIRCULAR 2500X1500	2500	2800	1500	1560	4675
INEL BAZIN CIRCULAR 2500X2000	2500	2800	2000	2060	6250
INEL BAZIN IRCULAR 2500X2500	2500	2800	2500	2560	7800

5.1.3. Placă acoperire bazin din beton armat pentru bazine cu diametrul de 1500, 2000 și 2500 mm

DENUMIRE PRODUS	Ø interior (mm)	Ø exterior (mm)	Înălțime nominală (mm)	Masa (kg)
PLACĂ ACOPERIRE CAROSABILĂ 1500X250	625	1800	250	1400
PLACĂ ACOPERIRE CAROSABILĂ 2000X250	625	2300	250	2400
PLACĂ ACOPERIRE CAROSABILĂ 2500X250	625	2800	250	3650
PLACĂ ACOPERIRENE CAROSABILĂ 1500X250	625	1800	250	1400
PLACĂ ACOPERIRE NECAROSABILĂ 2000X250	625	2300	250	2400
PLACĂ ACOPERIRE NECAROSABILĂ 2500X250	625	2800	250	3650



5.2. Elemente pentru cămine și bazine rectangulare

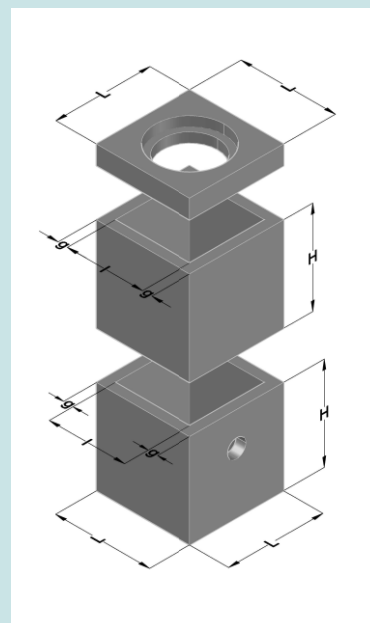

5.2.1. Elemente de bază pentru cămine armate rectangulare de 1000x1000, 1250x1250, 1600x1600 și 1800x1800 mm

DENUMIRE PRODUS	Dimensiuni bază interior (mm)	Dimensiuni bază exterior (mm)	Grosime (mm)	Înălțime interior (mm)	Înălțime exterior (mm)	Masa (kg)
RADIER BAZIN 1000X1000X500	1000x1000	1200x1200	100	500	650	1100
RADIER BAZIN 1000X1000X1000	1000x1000	1200x1200	100	1000	1150	1650
RADIER BAZIN 1000X1000X1500	1000x1000	1200x1200	100	1500	1650	2225
RADIER BAZIN 1250X1250X500	1250x1250	1450x1450	100	500	650	1475
RADIER BAZIN 1250X1250X1000	1250x1250	1450x1450	100	1000	1150	2150
RADIER BAZIN 1250X1250X1500	1250x1250	1450x1450	100	1500	1650	2825
RADIER BAZIN 1250X1250X2000	1250x1250	1450x1450	100	2000	2150	3500
RADIER BAZIN 1600X1600X500	1600x1600	1900x1900	150	500	700	3125
RADIER BAZIN 1600X1600X1000	1600x1600	1900x1900	150	1000	1200	4450
RADIER BAZIN 1600X1600X1500	1600x1600	1900x1900	150	1500	1700	5750
RADIER BAZIN 1600X1600X2000	1600x1600	1900x1900	150	2000	2200	7075
RADIER BAZIN 1800X1800X500	1800x1800	2100x2100	150	500	700	3675
RADIER BAZIN 1800X1800X1000	1800x1800	2100x2100	150	1000	1200	5250
RADIER BAZIN 1800X1800X1500	1800x1800	2100x2100	150	1500	1700	6600
RADIER BAZIN 1800X1800X2000	1800x1800	2100x2100	150	2000	2200	8075



5.2.2. Elemente drepte pentru cămine armate rectangulare de 1000x1000, 1250x1250, 1600x1600 și 1800x1800 mm

DENUMIRE PRODUS	Dimensiuni tub interior (mm)	Dimensiuni tub exterior (mm)	Înălțime nominală (mm)	Masa (kg)
TUB BAZIN 1000X1000X500	1000x1000	1200x1200	500	550
TUB BAZIN 1000X1000X1000	1000x1000	1200x1200	1000	1100
TUB BAZIN 1000X1000X1500	1000x1000	1200x1200	1500	1650
TUB BAZIN 1250X1250X500	1250x1250	1450x1450	500	675
TUB BAZIN 1250X1250X1000	1250x1250	1450x1450	1000	1350
TUB BAZIN 1250X1250X1500	1250x1250	1450x1450	1500	2025
TUB BAZIN 1250X1250X2000	1250x1250	1450x1450	2000	2700
TUB BAZIN 1600X1600X500	1600x1600	1900x1900	500	1325
TUB BAZIN 1600X1600X1000	1600x1600	1900x1900	1000	2625
TUB BAZIN 1600X1600X1500	1600x1600	1900x1900	1500	3950
TUB BAZIN 1600X1600X2000	1600x1600	1900x1900	2000	5250
TUB BAZIN 1800X1800X500	1800x1800	2100x2100	500	1475
TUB BAZIN 1800X1800X1000	1800x1800	2100x2100	1000	2925
TUB BAZIN 1800X1800X1500	1800x1800	2100x2100	1500	4400
TUB BAZIN 1800X1800X2000	1800x1800	2100x2100	2000	5850

5.2.3. Placă acoperire bazin din beton armat pentru bazine rectangulare de 1000x1000, 1250x1250, 1600x1600 și 1800x1800 mm

DENUMIRE PRODUS	Ø interior (mm)	Dimensiuni placă exterior [mm]	Înălțime nominală (mm)	Masa (kg)
PLACĂ ACOPERIRE CAROSABILĂ 1000X1000	600	1200x1200	220	800
PLACĂ ACOPERIRE CAROSABILĂ 1250X1250	600	1450x1450	220	1175
PLACĂ ACOPERIRE CAROSABILĂ 1600X1600	600	1900x1900	250	2275
PLACĂ ACOPERIRE CAROSABILĂ 1800X1800	600	2100x2100	250	2750
PLACĂ ACOPERIRE NECAROSABILĂ 1000X1000	600	1200x1200	220	800
PLACĂ ACOPERIRE NECAROSABILĂ 1250X1250	600	1450x1450	220	1175
PLACĂ ACOPERIRE NECAROSABILĂ 1600X1600	600	1900x1900	250	2275
PLACĂ ACOPERIRE NECAROSABILĂ 1800X1800	600	2100x2100	250	2750





INSTRUCȚIUNI DE MANIPULARE ȘI MONTAJ PENTRU ELEMENTELE DE CANALIZARE SOMACO



Descărcarea tuburilor și elementelor de cămin în șantier

La descărcarea tuburilor și a elementelor de cămin se utilizează numai utilaje de ridicare, care oferă siguranță în manipulare. Manipularea prin smucire, trântire sau târâre pe pământ a elementelor este interzisă. Tuburile și elementele de cămin se vor depozita astfel încât să nu provoace pagube umane și materiale. Tuburile și elementele de cămin stivuite vertical trebuie asigurate împotriva rostogolirii sau prăbușirii. Componentele vor fi depozitate la o distanță de minim 60 cm de marginea șanțului astfel încât stabilitatea șanțurilor și a terasamentelor să nu fie periclitată.

Verificarea conformității tuburilor și elementelor de cămin

Se va verifica integritatea produselor, se vor înlătura eventualele defecte. Se verifică starea de curățenie a suprafețelor de gresare (mufă și cep) și a garniturilor.

Aplicarea lubrifiantului pentru garnituri

La lubrifierea garniturilor se vor utiliza numai lubrifianți aprobați de producătorul garniturilor, care asigură performanțe optime pentru acest tip de garnitură. Lubrifianții fac parte din gama de produse și accesorii comercializate de Somaco. La tuburile cu garnitură integrată din fabrică ă n mufă, lubrifiantul se aplică pe cep. La tuburile la care garnitura este aplicată pe cep, lubrifiantul va fi aplicat pe mufă. În ambele cazuri, lubrifiantul trebuie intins în strat uniform și suficient, care să permită îmbinarea ușoară a elementelor.

Introducerea tuburilor în șanțul de lucru

Tuburile și elementele de cămin vor fi introduse în șanțurile pentru canalizare cu ajutorul utilajelor ce permit o ridicare și coborâre lentă, utilizându-se sufe, cârlige și graifăre pentru conducte și alte utilaje asemănătoare.

Montajul tuburilor

Tubul care urmează a fi montat se va introduce, în stare liberă suspendată, în mufa secțiunii tubului deja montat, pentru ca centrarea racordului între tuburi să se realizeze fără forțare. În continuare va fi aliniat ca nivel și direcție conform planului și, la partea inferioară, va fi adus la cotă prin tasare de material.

Corectarea poziționării prin intermediul apăsării, împingerii sau lovirii cu cupa excavatorului este interzisă.

Tuburile vor fi îmbinate în direcția axului conductei cu ajutorul sistemelor de ridicat, trolii sau prese, pentru ca garnitura să fie cuprinsă și presată uniform.

Îmbinarea cu ajutorul cupei excavatorului este interzisă!

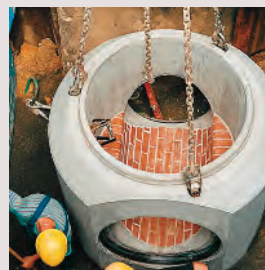

Montajul căminelor

Elementele de bază pentru cămine vor fi așezate pe talpa realizată orizontal și la înălțimea corespunzătoare, fie pe solul existent, pe pat de balast sau pe beton de egalizare. Pentru a compensa eventualele denivelări, se va așeza un strat subțire de nisip sau un pat proaspăt de mortar.

Pentru alcătuirea căminelor de canalizare menajeră și pluvială se vor folosi numai elemente de cămin în conformitate cu SR (EN) 1917:2005 și SR (EN)1917:-2005/AC:2008, acestea sunt prevăzute cu posibilitatea de îmbinare cu garnituri de elastomeri. Înainte de montaj, garniturile vor fi montate pe cepul elementelor, iar mufele vor fi lubrifiate corespunzător. Partea terminală a căminelor este reprezentată de obicei de conul excentric și inelele de aducere la cotă pentru adaptarea capacului căminului la nivelul străzii, respectiv a terenului. În cazul căminelor cu înălțimea sub 1 m se vor utiliza plăci de acoperire în locul conurilor de cămin.

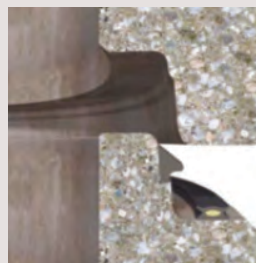

Atenție:
aplicarea lubrifiantului se realizează pe suprafața de beton,
nu pe garnitura de cauciuc!

SOMACO GRUP PREFABRICATE SRL

Șos. Pipera 46D-46E-48, Oregon Park

Corp B, etaj 6, Sector 2

020309, București, România

www.somaco.ro

Tel: +40 314 254 577

Fax +40 314 254 629

