

GRINDĂ DE POD TIP EUROCOD I ARMATĂ, CU CORZI ADERENTE

COD PRODUS:

GRINDĂ DE POD TIP EUROCOD I ARMATĂ, CU CORZI ADERENTE GP 85 - 14 E, GP 95 - 16 E, GP 95 - 18 E, GP 105 - 20 E, GP 105 - 21 E, GP 105 - 24 E

Utilizarea preconizată a produsului:

Grinzile de pod sunt utilizate pentru susținerea unor structuri de tipul: poduri rutiere, de cale ferată sau pietonale, viaducte, platforme.

Standard de referință:

SR EN 15050+A1:2012 (Produse prefabricate din beton. Elemente pentru poduri).

Producător:

SC SOMACO GRUP PREFABRICATE SRL

Punct Lucru ROMAN, Bd. Nicolae Bălcescu nr. 50, Roman, județul Neamț.

Punct Lucru BUZĂU, Str. Transilvaniei nr. 425, Buzău, județul Buzău.

Punct Lucru TÂRGOVIȘTE, Str. Laminorului nr. 35, Târgoviște, județul Dâmbovița.

Punct Lucru TEIUȘ, Sat Galda de Jos, Comuna Galda de Jos, DN1; km 395+(460-525), județul Alba.

Punct Lucru TIMIȘOARA, Sat Dumbrăvița, Comuna Dumbrăvița, DNCT nr. 6, județul Timiș.

Formă și dimensiuni

TIP ELEMENT	Lungime a (cm)	Lungime de calcul (cm)	Înălțime h (cm)	Greutate (kg)	Volum (mc)
GP 85 - 14 E	1400	1350	85	8200	3,27
GP 95 - 16 E	1600	1530	95	19200	7,66
GP 95 - 18 E	1800	1730	95	21600	8,62
GP 105 - 20 E	2000	1930	105	26700	10,7
GP 105 - 21 E	2100	2030	105	28000	11,2
GP 105 - 24 E	2400	2330	105	32000	12,8

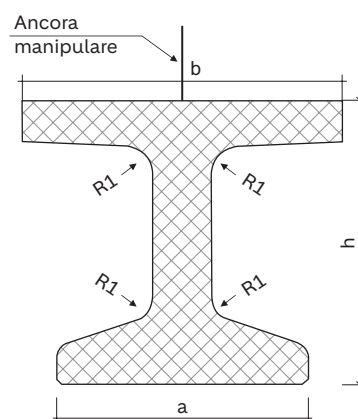
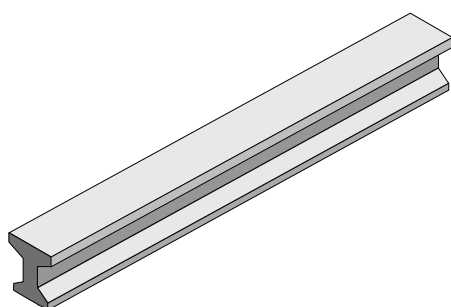

Proprietăți fizice și mecanice

CARACTERISTICI	PERFORMANȚA DECLARATĂ
Clasa minimă de rezistență a betonului	Conform proiect tehnic
Limita de curgere la tracțiune a oțelului pentru beton armat Re (N/mm ²)	min. 500 N/mm ²
Rezistența ultimă la tracțiune a oțelului pentru beton armat Rm (N/mm ²)	min. 550 N/mm ²
Rezistența mecanică	Metoda 3
Rezistența la foc	Conform proiectului tehnic
Rezistența la tracțiune toron	Conform proiectului tehnic

INSTRUCȚIUNI PENTRU MANIPULARE, TRANSPORT, DEPOZITARE, MONTAJ ȘI EXPLOATARE

Manipulare

Manipularea pieselor se face utilizând instalații mecanice de ridicat, prin agățarea mijloacelor de prindere/ridicare (urechi, ancore, bolțuri, bare etc.) direct de cârlig (lanț) ori prin intermediul dispozitivelor ajutătoare (șufe, juguri, curele etc). Ridicarea se face doar pe verticală. Nu se admite poziția oblică și nici târârea elementelor cu mijloacele de ridicat sau bascularea lor. Este interzisă echilibrarea prefabricatului prin agățare sau urcarea muncitorului pe acesta.

Transport

Transportul elementelor agabaritice se face cu mijloace speciale de transport. Elementele prefabricate se vor asigura cu chingi de ancorare împotriva deplasării.

Depozitare

Grinzile de pod depozitează în locuri special amenajate, pe suporturi adecvați, evitându-se murdărirea lor cu substanțe care ar putea afecta fața betonului. Așezarea suporturilor se va face la distanțe corespunzătoare deschiderii elementului, acesta asigurându-se împotriva răsturnării.

Ridicare și Montaj



**Este interzisă: ridicarea în pachet a elementelor, lăsarea lor în poziție suspendată, dezlegarea lor înainte de a fi așezate pe poziție și fixate.
Este interzisă circulația pe elementele prefabricate.**

Ridicarea și montajul prefabricatelor se va efectua prin respectarea normelor de sănătate și siguranță în muncă. Ridicarea, manipularea și montajul elementelor trebuie să se efectueze conform specificațiilor date de proiectant.