

ELEMENTE DREPTE PENTRU CĂMINE ARMATE RECTANGULARE DE 1000X1000, 1250X1250, 1600X1600 ȘI 1800X1800 mm

COD PRODUS:

Elemente drepte pentru cămine rectangulare din beton armat de 1000x1000, 1250x1250, 1600x1600 și 1800x1800 mm.

Utilizarea preconizată a produsului:

Elementele pentru cămine care permit racordarea de tuburi și accesul la rețelele de canalizare și apă; bazine din beton pentru fose septice, separatoare de hidrocarburi și separatoare de grăsimi; elemente pentru stațiile de pompare, cămine de apometre sau cămine de tragere și/sau racordare pentru rețelele electrice subterane de joasă, medie și înaltă tensiune. Elementele sunt certificate SRAC CERT.

Standarde de referință:

SR EN 13369:2023 „Reguli comune pentru produse prefabricate de beton”, SR EN 1917:2003; SR EN 1917:2003/AC:2008 „Cămine de vizitare și cămine de racord sau de inspecție de beton simplu, beton slab armat și beton armat”, Proiect nr. 17/2020 „Cămine și bazine din beton armat cu dimensiuni mari”.

Producător:

SC SOMACO GRUP PREFABRICATE SRL Punct Lucru ROMAN, Bd. Nicolae Bălcescu nr. 50, Roman, județul Neamț.

Formă și dimensiuni

COD PRODUS	Lățime interioară Li (mm)	Lățime exterioară Le (mm)	Înălțime nominală Hn (mm)	Masa (kg)
INEL CĂMIN RECTANGULAR 1000X1000X500	1000x1000	1200x1200	500	550
INEL CĂMIN RECTANGULAR 1000X1000X1000	1000x1000	1200x1200	1000	1100
INEL CĂMIN RECTANGULAR 1000X1000X1500	1000x1000	1200x1200	1500	1650
INEL CĂMIN RECTANGULAR 1250X1250X500	1250x1250	1450x1450	500	675
INEL CĂMIN RECTANGULAR 1250X1250X1000	1250x1250	1450x1450	1000	1350
INEL CĂMIN RECTANGULAR 1250X1250X1500	1250x1250	1450x1450	1500	2025
INEL CĂMIN RECTANGULAR 1250X1250X2000	1250x1250	1450x1450	2000	2700
INEL CĂMIN RECTANGULAR 1600X1600X500	1600x1600	1900x1900	500	1325
INEL CĂMIN RECTANGULAR 1600X1600X1000	1600x1600	1900x1900	1000	2625

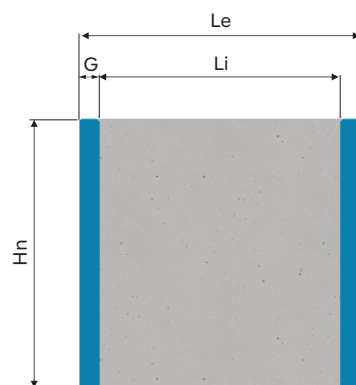
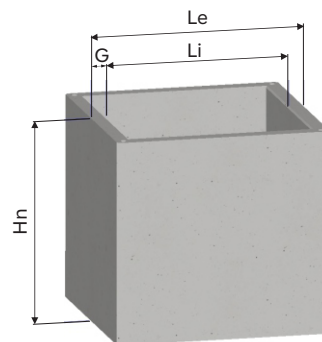

INEL CĂMIN RECTANGULAR 1600X1600X1500	1600x1600	1900x1900	1500	3950
INEL CĂMIN RECTANGULAR 1600X1600X2000	1600x1600	1900x1900	2000	5250
INEL CĂMIN RECTANGULAR 1800X1800X500	1800x1800	2100x2100	500	1475
INEL CĂMIN RECTANGULAR 1800X1800X1000	1800x1800	2100x2100	1000	2925
INEL CĂMIN RECTANGULAR 1800X1800X1500	1800x1800	2100x2100	1500	4400
INEL CĂMIN RECTANGULAR 1800X1800X2000	1800x1800	2100x2100	2000	5850

Proprietăți fizice și mecanice

CARACTERISTICI		PERFORMANȚA DECLARATĂ
Aspectul suprafeței		Suprafață uniformă, fără imperfecțiuni care să afecteze îmbinarea etanșă și durabilă. Fără fisuri care să afecteze caracteristicile de rezistență ale produsului.
Etanșeitate la apă:		Nu au fost înregistrate pierderi de apă
Durabilitate	Rezistența betonului	Min. 50 N/mm ²
	Raportul apă/ciment	≤ 0.5
	Absorbția la apă a betonului	≤ 6%

INSTRUCȚIUNI PENTRU MANIPULARE, TRANSPORT, DEPOZITARE, MONTAJ ȘI EXPLOATARE

Manipulare, transport

Manipularea elementelor pentru Cămine DN 160x160, DN 180x180: încărcarea și descărcarea în și din mijloacele de transport se face cu macarale prevăzute cu dispozitive speciale de prindere. Dispozitivele de prindere sunt alcătuite din lanțuri (cabluri) de oțel prinse la un capăt într-un inel de agățare în cârligul macaralei, iar la celălalt capăt cu dispozitiv cu cleme.

Elementele de bază se manipulează cu dispozitiv metalic de 10 to, cu 3 ramuri de ridicare.

- !** Se interzice manipularea elementelor de cămin prin introducerea cablului prin interiorul lui.
- !** Se interzice descărcarea elementelor de cămin prin cădere liberă.

În mijloacele de transport auto sau vagoane CF, elementele se așează în poziția de montaj și se asigură împotriva deplasării.

Depozitare

Elementele de cămin se depozitează suprapus, numai pe suprafețe orizontale care nu permit tasări. Înălțimea maximă de depozitare este: Cămine DN 160x160; DN 180x180 – 1 rând.

Plăci de acoperire:

Depozitarea elementelor se face în spații neacoperite, pe suprafețe plane, ferite de substanțe care pot afecta suprafața betonului și cu pantă care să asigure scurgerea apelor. Elementele se vor depozita pe un palet din lemn și se vor stivui unul peste altul cu reazeme din lemn de esență tare între ele. Înălțimea maximă de depozitare este:

- 190x190 – pe 1 rând
- 210x210 – pe 1 rând

NOTĂ: Manipularea, transportul și depozitarea elementelor de cămin în altfel de condiții decât cele precizate, îl exonerează pe furnizor de orice răspundere, pagubele rezultate ca urmare a nerespectării acestei clauze căzând în sarcina clientului.

Montajul și exploatarea elementelor de cămin

Înainte de montaj, se va verifica integritatea produselor, se vor remedia eventualele defecte, se va verifica starea de curățenie a suprafețelor pe care se vor aplica garniturile de etanșare.

Elementele de cămin vor fi introduse în incintele săpate cu ajutorul utilajelor ce permit o ridicare și coborâre lentă, utilizându-se macarale cu cârlige și sufe sau alte utilaje specifice.

Elementele de bază pentru cămine se vor așeza pe talpa realizată orizontal și la înălțimea corespunzătoare, fie pe solul existent, pe pat de balast sau pe beton de egalizare.

Pentru a compensa eventualele denivelări, se va așeza un strat subțire de nisip sau un pat proaspăt de mortar.

Pentru alcătuirea căminelor de canalizare se vor folosi numai elemente de cămin în conformitate cu SR EN 1917:2005 și SR EN1917:2005 / AC:2008, acestea fiind prevăzute cu posibilitatea de îmbinare cu garnituri cu elastomeri.

Înainte de montaj, garniturile vor fi montate pe cepul elementelor, iar muștele vor fi lubrifiate corespunzător.

! **ATENȚIE:** aplicarea lubrifianului se realizează pe suprafața de beton, nu pe garnitura de cauciuc.