

TUB DE CANALIZARE CU MUFĂ DIN BETON SIMPLU ȘI BETON ARMAT

COD PRODUS:

TUB TJ 400/2500, TUB TJ 500/2500, TUB TJ 600/2500, TUB TJ 800/2500, TUB TJ 1000/2500,
TUB TJ 1200/2500, TUB TJ 1500/2000

Utilizarea preconizată a produsului:

Tuburile de canalizare sunt destinate pentru transportul apelor uzate, apelor meteorice și apelor de șiroire prin curgere cu nivel liber sau ocazional sub presiune redusă, în rețele de canalizare în general îngropate, pentru aerarea și ventilarea rețelelor de canalizare, pentru rețele de canalizare sub părțile carosabile, suprafețe de staționare, acostamente stabilizate, precum și la exteriorul clădirilor.

Standarde de referință:

Produsul a fost executat conform SR EN 1916:2003, SR EN 1916:2003/AC:2008; «Tuburi și accesorii din beton simplu, beton slab armat și beton armat».

Producător:

SC SOMACO GRUP PREFABRICATE SRL Punct Lucru ROMAN,
Bd. Nicolae Bălcescu nr. 50, Roman, județul Neamț.

Formă și dimensiuni

| COD PRODUS | Ø interior Di (mm) | Ø exterior De (mm) | Ø mufă Dm (mm) | Lungime mufă Lm (mm) | Lungime nominală Ln (mm) | Lungime totală Lt (mm) | Masa (kg) |
|-------------------------|--------------------|--------------------|----------------|----------------------|--------------------------|------------------------|-----------|
| TUB TJ 400/2500 | 400 | 530 | 700 | 320 | 2500 | 2600 | 735 |
| TUB TJ 500/2500 | 500 | 650 | 794 | 399 | 2500 | 2600 | 907 |
| TUB TJ 600/2500 | 600 | 770 | 900 | 345 | 2500 | 2600 | 1201 |
| TUB TJ 800/2500 | 800 | 1000 | 1170 | 420 | 2500 | 2600 | 2009 |
| TUB TJ 1000/2500 | 1000 | 1240 | 1435 | 475 | 2500 | 2620 | 2989 |
| TUB TJ 1200/2500 | 1200 | 1470 | 1690 | 530 | 2500 | 2620 | 3994 |

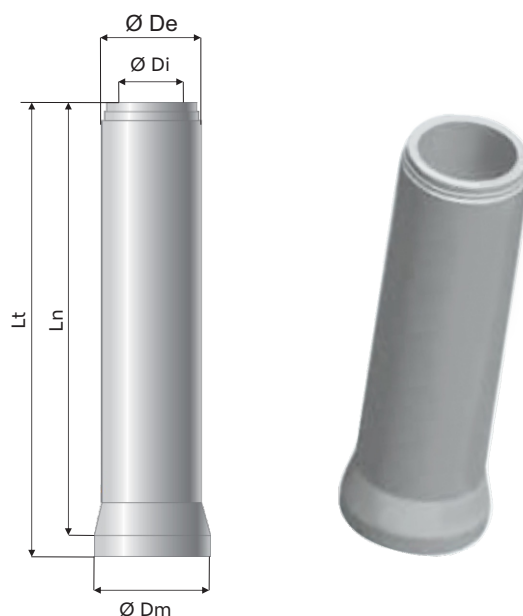

Proprietăți fizice și mecanice

| CARACTERISTICI | | PERFORMANȚA DECLARATĂ |
|---------------------|--------------------------------|---|
| Aspectul suprafeței | | Uniformă, fără neregularități care să împiedice realizarea unei îmbinări etanșe durabile. Fără microfisuri cu deschidere. |
| Etanșeitate la apă: | | Fără pierdere importantă la asamblare sau la element pentru o presiune internă de 50 kPa (0,5 bari). |
| Durabilitate | Rezistența betonului | Min. 45 N/mm ² |
| | Raportul apă/ciment | ≤ 0.45 |
| | Conținutul de cloruri în beton | ≤ 0.4% |
| | Absorbția la apă a betonului | ≤ 6% |

INSTRUCȚIUNI PENTRU MANIPULARE, TRANSPORT, DEPOZITARE, MONTAJ ȘI EXPLOATARE

Manipulare, transport

Manipularea tuburilor de canalizare la încărcarea și la descărcarea în și din mijloacele de transport se face mecanizat cu ajutorul stivitorului echipat cu furci, sau cu instalații de ridicare echipate cu dispozitive tip furcă. În mijloacele de transport auto sau vagoane CF, așezarea elementelor se face pe reazeme speciale din lemn și se asigură prin șpraițuri și legături împotriva deplasării.



Se interzice manipularea a mai mult de un singur tub deodată.
Se interzice manipularea tuburilor prin trecerea cablului longitudinal prin tub, sau prin agățarea cârligelor de capetele tubului.
Se interzice descărcarea tuburilor prin cădere liberă.

Depozitarea elementelor

Se face în spații neacoperite, pe suprafețe plane, ferite de substanțe care pot afecta suprafața betonului și cu pantă care să asigure scurgerea apelor.

Depozitarea tuburilor se face în poziție orizontală, pe reazeme de lemn de esență tare, împănate la capete împotriva rostogolirii. Înălțimea maximă de depozitare este:

- tub Ø 400 - pe 5 rânduri
- tub Ø 800 - pe 3 rânduri
- tub Ø 600 - pe 4 rânduri
- tub Ø 1000; Ø 1200; Ø 1500 - pe un singur rând

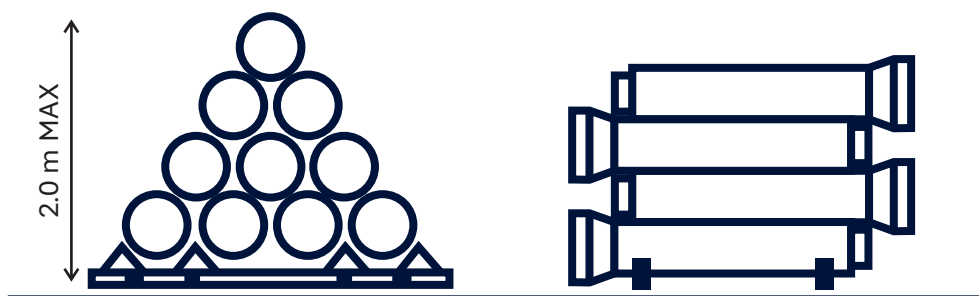

➔ Tuburile se așează alternativ cu mufa invers față de vârf, conform desenului de mai sus.

Notă: Manipularea, transportul și depozitarea tuburilor de canalizare în altfel de condiții decât cele precizate îl exonerează pe furnizor de orice răspundere, pagubele rezultate ca urmare a nerespectării acestei clauze căzând în sarcina clientului.

INSTRUCȚIUNI DE UTILIZARE ȘI MONTAJ PENTRU TUBURI DE CANALIZARE DE BETON

Domenii de utilizare

Tuburile de canalizare din beton se pot utiliza în următoarele cazuri:

- în medii umede sau medii chimice ușor agresive (pentru condițiile normale în cazul apelor uzate menajere și a celor uzate industriale epurate).
- pentru transportul apelor uzate, meteorice prin curgere cu nivel liber sau ocazional sub presiune redusă, în rețelele de canalizare în general, îngropate.

Recomandări pentru montarea tuburilor

Metodele de montare a tuburilor prefabricate se aleg în funcție de dimensiunile și de greutatea lor, pe baza unui proiect întocmit de un proiectant de specialitate autorizat.

Înainte de introducerea tuburilor în tranșee se face o verificare și eventual se corectează fundul săpăturii.

Coborârea tuburilor în tranșee se face mecanizat, cu ajutorul macaralelor mobile pe pneuri sau pe șenile, iar tragerea pe poziție se face cu tirfoare.

La pozarea tuburilor, pentru diferite adâncimi, se vor respecta indicațiile din proiect (pe baza calculelor statice efectuate) și ale producătorului produsului.